

# TRANSPORTTANK DEFENSE

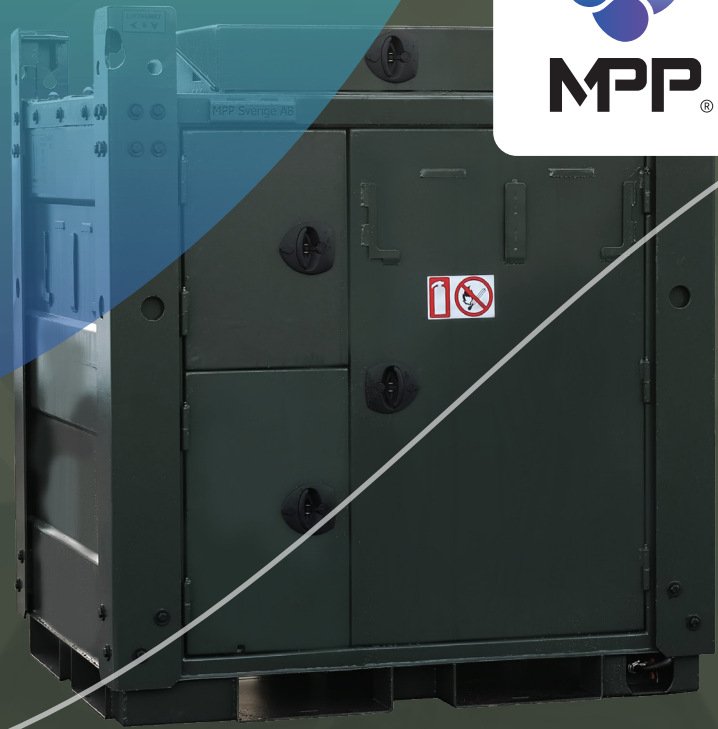

## TRANSPORTTANK DEFENSE

Zusammen mit der schwedischen FMV wurde dieser IBC-Tank sorgfältig entwickelt und gebaut, um alle Anforderungen im Einsatz zu erfüllen. Dank seines Innenbehälters aus Edelstahl ist unser TTD äußerst langlebig – unabhängig davon, welchen Kraftstoff Sie benötigen: Diesel, Benzin, Kerosin, JetA1 oder HVO. Dieser Tank ist für alle diese Kraftstoffe ausgelegt.

Unser Transporttank Defense ist ideal für:

- Verteidigung
- Baustellen
- Notfallmanagement
- Gemeinden
- Notstromversorgung/  
Energiereserven

### Zertifizierungen und Zulassungen

Das Produkt ist zertifiziert und zugelassen als IBC (Intermediate Bulk Container) gemäß folgenden Vorschriften und Empfehlungen:

**UN** (Empfehlungen der Vereinten Nationen für Transport von z. B. Diesel)

**ADR** (europäische Vorschriften für den internationalen Straßentransport von z. B. Diesel)

**RID** (internationale Vorschriften für den Eisenbahntransport von z. B. Diesel)

**IMDG** (Kodex für den internationalen Seetransport von z. B. Diesel)

**PEFC** (PEFC ist ein System zur Zertifizierung von umweltfreundlicher Forstwirtschaft)

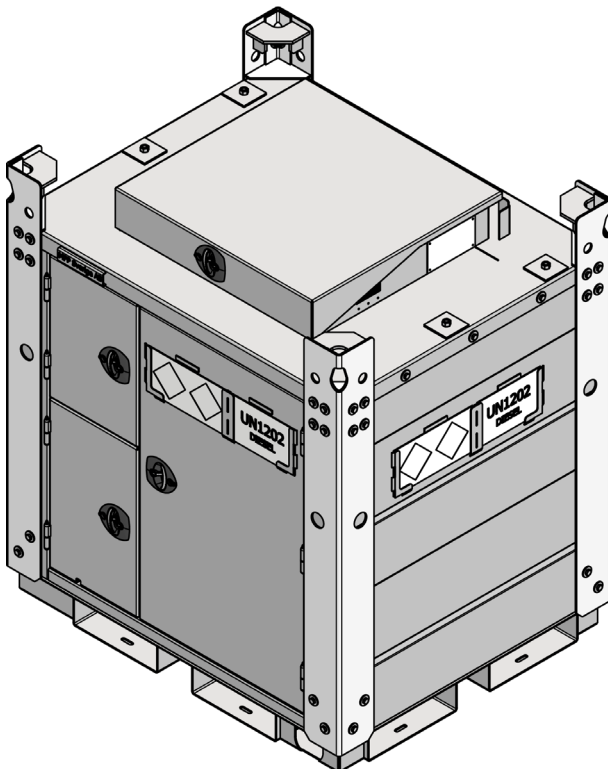

### Über MPP

MPP ist ein Familienunternehmen mit Sitz im westschwedischen Fjärås, das seit 2004 auf dem schwedischen Markt tätig ist. Wir entwickeln und vertreiben nachhaltige Kraftstofftanks, Dieselzisternen und Treibstoffanlagen zur sicheren Lagerung, Verwendung und Beförderung von Kraftstoffen. Wir arbeiten in erster Linie mit Unternehmen aus den Branchen Verteidigung, Bau, Transport, Forst- und Landwirtschaft sowie Länder und Gemeinden, die genau wie wir hohe Ansprüche in Bezug auf Qualität, Sicherheit und Umweltschutz haben. Unser Markenmotto lautet: Sicherer und flexibler Umgang mit Kraftstoff.

## Tankspezifikationen

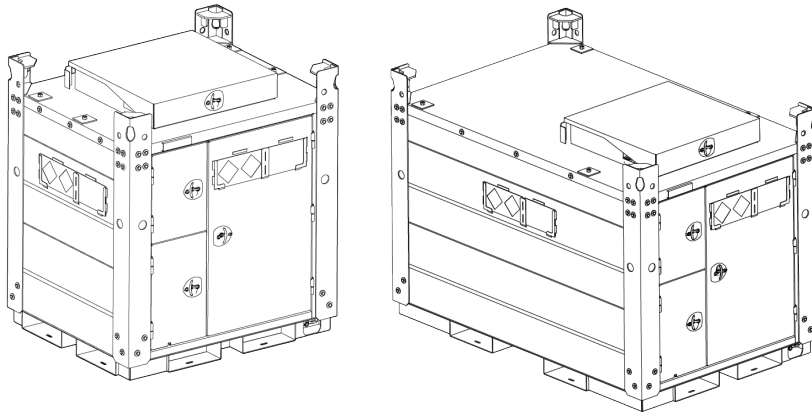

Art.Nr.	101289	101291
Bezeichnung:	TT Defense 1000liter	TT Defense 3000liter
Beschreibung:	TTD100	TTD300
Lagernummer:	M7074-609011	M7074-609111
Volumen, 95% (Liter)	990	2780
Länge (mm)	1207	2292
Breite (mm)	1477	1477
Höhe(mm)	1630	1630
Nettogewicht (kg)	978	1449

## Tankausrüstung

Im Ausrüstungsschrank des Tanks finden Sie:

- 24v Fillrite Pump FR4405
- 24V und 230v Stronanschluss für Pumpe und Beleuchtung
- 40 l/min Handpumpe für den Einsatz ohne Stromversorgung
- Entwässerungspumpe
- Wasser- und Schmutzfilter
- Fillrite Zählwerk FF901CL
- Verteilerkasten mit Schaltern
- Platz für Ölkanister
- Feuerlöscher
- Werkzeuge
- Ausziehbare 10m-Schlauchrolle mit automatischer Zapfpistole
- Saug- und Rückführsystem für den gleichzeitigen Betrieb von drei Generatoren
- 3" TODO Trockenkupplung Edelstahl
- Alle Geräte ATEX-zertifiziert
- Herausnehmbarer Innentank

Die Schranktüren sind mit Gummidichtungen versehen, um das Eindringen von Staub, Schmutz und Wasser zu verhindern, und verfügen über eingebaute Schlösser, die mit einem Vorhängeschloss gesichert werden können.

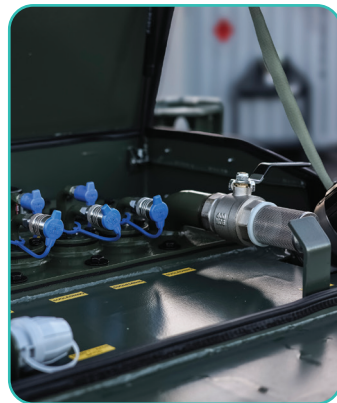
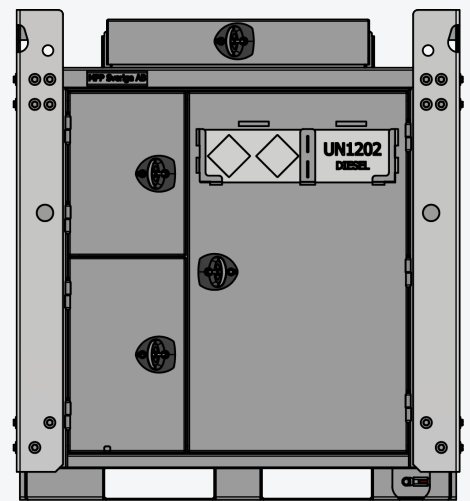

## Zögern Sie nicht, uns zu kontaktieren!

Wir helfen Ihnen gerne bei allen Fragen weiter.



**Sweden** Roy Vilhelmsson +46(0)300-521936 roy@mpp.se  
**Europe** Kylan Mitchell +46(0)300-521938 kylan@mpp.se



MPP Sverige AB Fjärås Industriväg 17  
 439 74 Fjärås, Sverige  
 +46 300-521 930  
 www.mpp.se