

TTC Fuel Farm



Anpassningsbar tankplats

TTC Fuel Farm kan anpassas för att tanka olika bränslen som HVO, Diesel, Bensin och AdBlue®. Tankarna kan även kopplas ihop för att kunna hanteras som en större tank för matning av olika aggregat.

Utförandet på bilden har total volym på 11,000 liter med TTC 3+3+3+2m³ tankar som är monterade på 6 meters latväxlarram.

TC Fuel Farm är anpassad för:

- Byggarbetsplatser
- Uthyrning
- El & Reservkraft
- Beredskapshandling
- Kommuner
- Mark & Anläggning och Byggvärme.

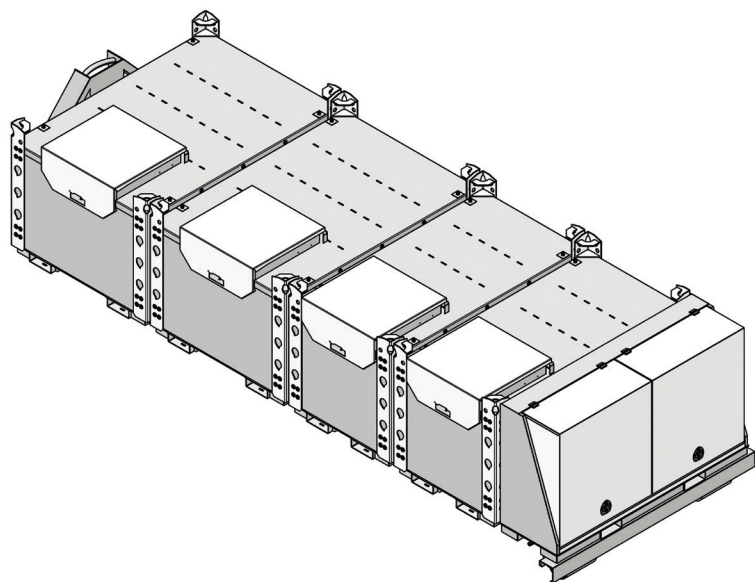

Certifieringar & godkännanden

Produkten är godkänd och certifierad som en IBC-container (IBC = Intermediate Bulk Container), i överensstämmelse med följande regelverk och rekommendationer:

UN (FN:s rekommendationer för transport av bl.a. diesel)

ADR (europeiskt regelverk för internationell vägtransport av bl.a. diesel)

RID (internationella regler för transport av bl.a. diesel på järnväg)

IMDG (kod för internationell sjöfart av bl.a. diesel)

PEFC (PEFC är ett system för certifiering av miljövänligt skogsbruk)



OM MPP

MPP är ett familjeägt företag i västsvenska Fjärås, och har funnits på den skandinaviska marknaden sedan 2004.

Vi utvecklar och säljer hållbara bränsletankar, dieselcisterner och drivmedelsanläggningar, för säker förvaring, hantering och transport av drivmedel. Vi vänder oss i första hand till företag inom uthyrning, entreprenad, åkeri, skogsbruk och lantbruk som, precis som vi, har höga ambitioner vad gäller kvalitet, säkerhet och miljö.

Vårt varumärkeslöfte är: Bränslehantering på ett säkert och smidigt sätt.

Anpassningsbart och säkert koncept

MPP anpassar installationen efter kundens behov exempelvis med längre ramar och högre totalvikt för fler tankar och större volymer. Special fästen är konstruerade på lastväxlarramen för att snabbt kunna säkra tankarna på plats med nuvarande hål-bild.

Anpassningsbar för att fylla olika bränslen

TTC Fuel Farm kan anpassas för att tanka olika bränslen som HVO, Diesel, Bensin och AdBlue®. Tankarna kan även kopplas ihop för att kunna hanteras som en större tank för matning av olika aggregat.

Sammankopplade tankar

Tankarna kan kopplas ihop med våra genset paket för el- och reservkraftaggregat för att säkra en längre drift. Principen fungerar likt kommunicerande kärl. Enheterna kopplas ihop med hjälp av snabbkopplingar för en snabb igångkörning och för att koppla isär inför korrekt transport enligt ADR-bestämmelserna.

Exempel på installationer



Standardutrustning



Manlucka placerad under locket för extra stölskydd. Kan anpassas för just ditt behov till exempel snabbkopplingar eller annan placering på anslutningar.



V-H bakifrån - Överfyllnadsskydd, övertrycksvakuumentil & större fläns/inspektionslucka



Lyftögla för lyft med kätting eller band. Även anpassad för att lastsäkra neråt med spännband



2" avluftningsventil för enkel utluftning vid tankpåfyllning

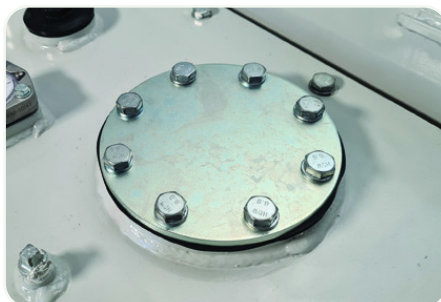

Lättåtkomlig inspektionslucka till innertanken